

句芒®无线充电测试设备

www.goumang.com.cn

第一步：

购买兴兆业安全光栅光幕，型号：XZYB-1620NC[16 光束，20 间距]

注意：型号结尾是 NC，不能买 NO 结尾的



第二步：

设备全部断电。

在设备前面板打固定孔安装安全光幕，另外打孔穿安全光幕的线到设备内部。参考下图。

注意：安全光幕线要朝上，下方尽可能低，以保证设备下方没有保护死区

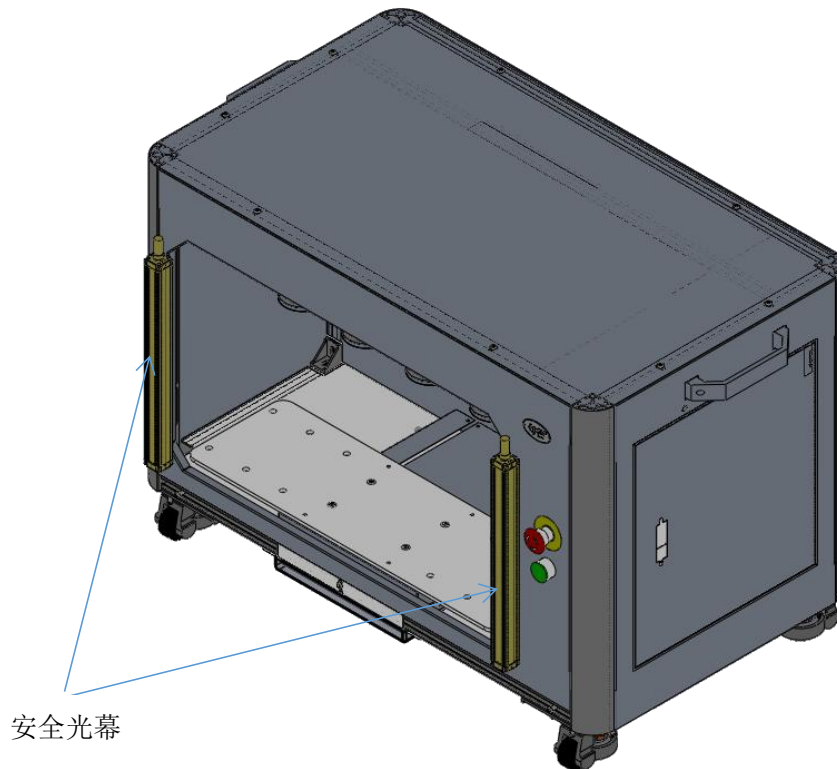

第三步:

拧下后壳四角的四个螺栓，拆开后壳，放到一边。

在设备主体右上方，找到 PLC 电路板，如下图红色框内位置。

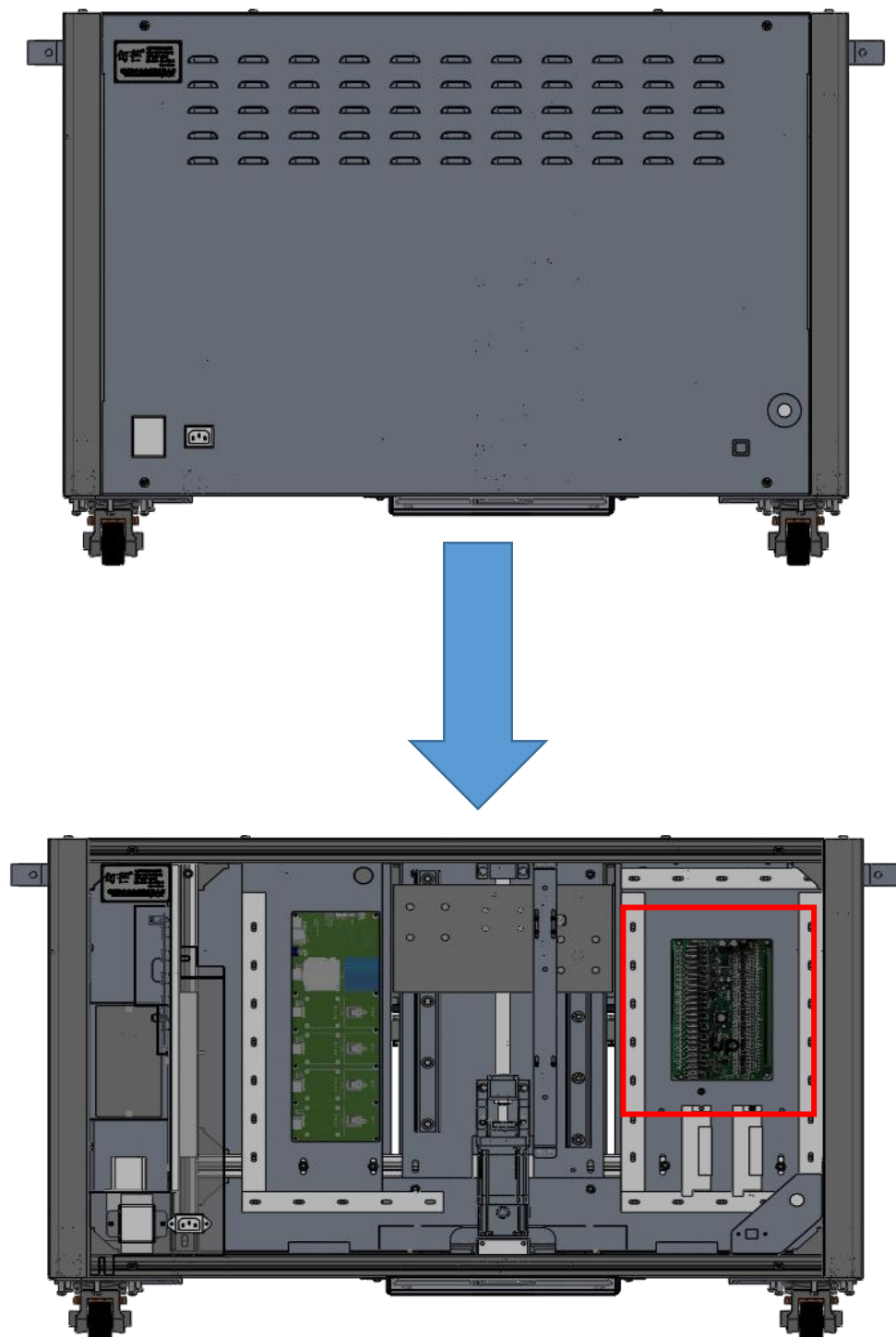

第四步：

找到 PLC 右上方的+24V 端子，使用用螺丝刀松开端子上的压线螺钉；

找到 PLC 右上方的 0V 端子，使用用螺丝刀松开端子上的压线螺钉；

找到 PLC 右下方的 X40 端子，使用用螺丝刀松开端子上的压线螺钉；

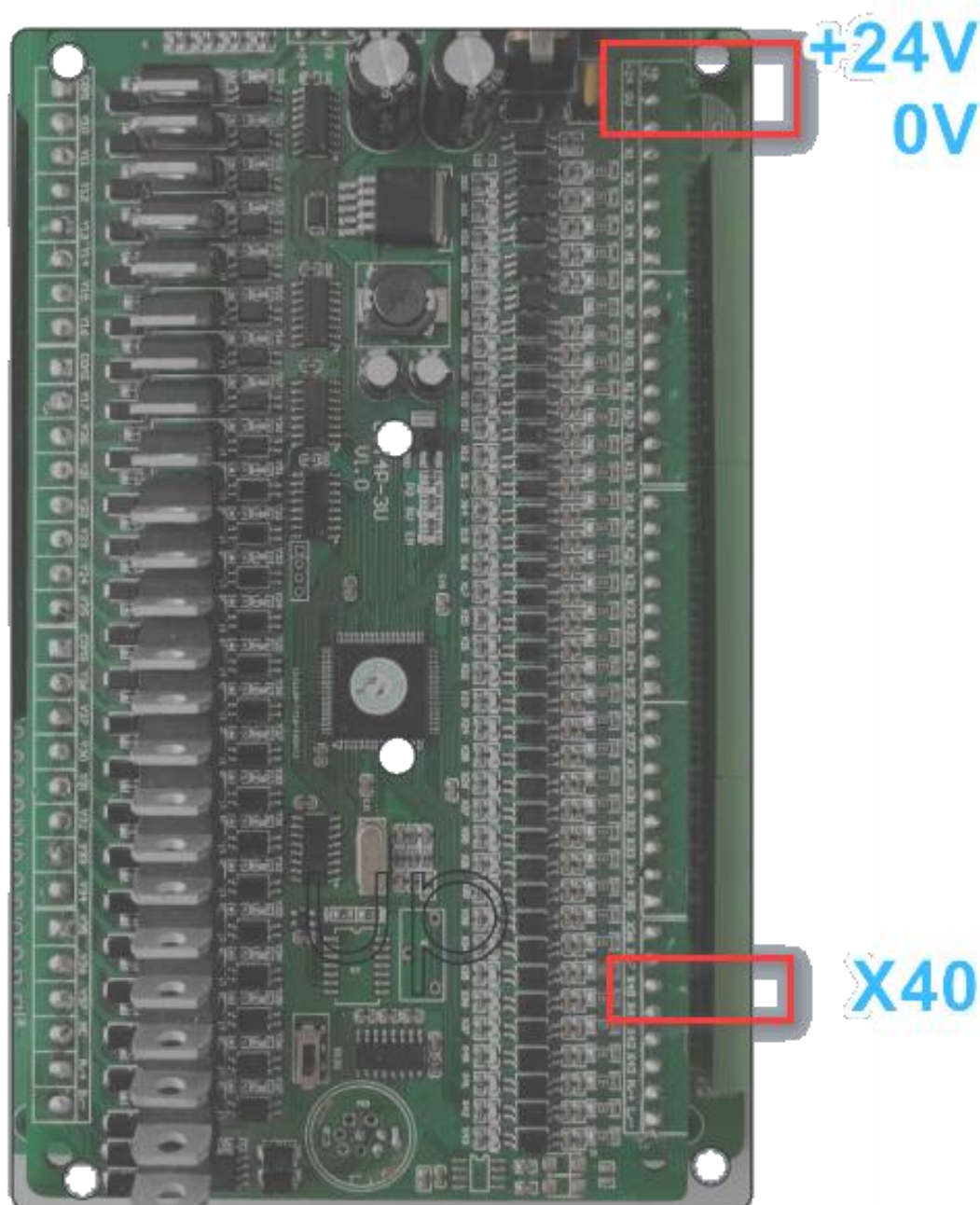

第五步：

阅读安全光幕使用说明书，参考下图，按 NPN 接法，完成安光幕的接线（接到之前松开的 PLC 三个端子上，拧紧螺钉）

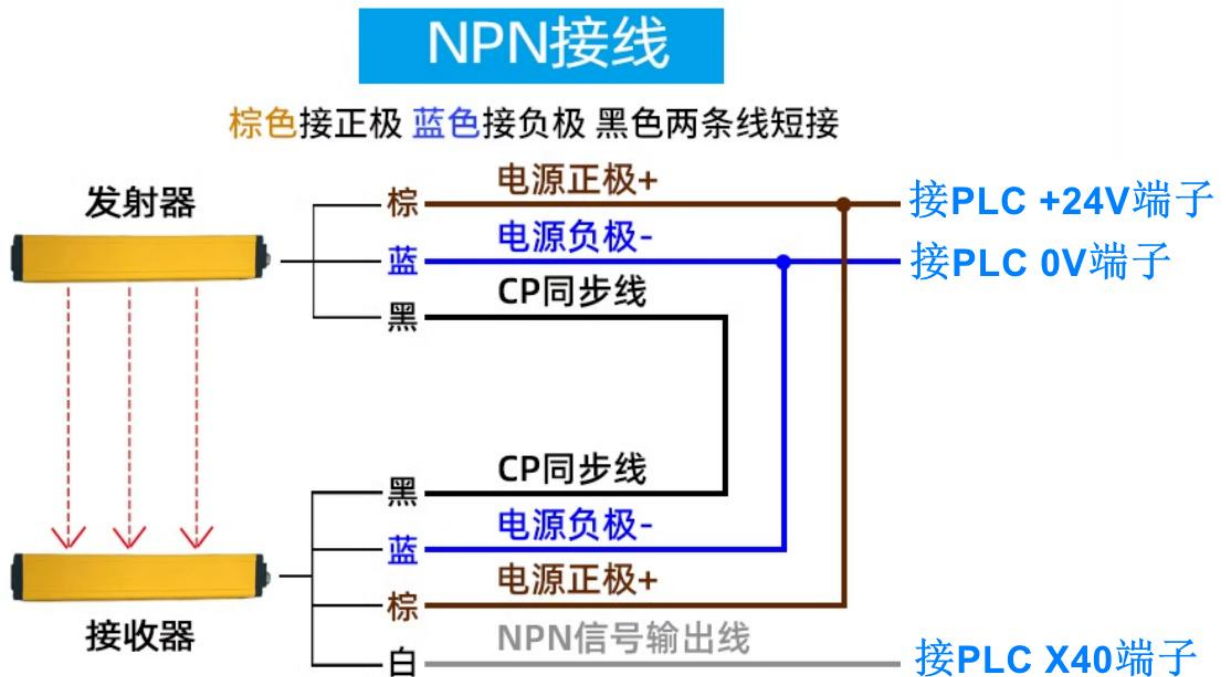

第六步：

万用表测量，确保 PLC +24V 和 0V 端子没有短路。

设备上电。

一人用手遮挡安全光幕，另一人检查设备 PLC X40 端子指示灯是否正常亮起。（遮挡安全光幕，指示灯亮；不遮挡安全光幕，指示灯灭。）

第七步：

正确无误完成以上六步后，设备断电，安装后壳。

安装完成。

如有问题，请随时联系我们。